

HOTTE D'ASPIRATION MODÈLE : BUF-04J



MANUEL D'INSTALLATION

INSTRUCTIONS DE SÉCURITÉ

Lisez attentivement ces instructions avant d'installer et de faire fonctionner l'appareil et utilisez celui-ci uniquement de la manière indiquée par le fabricant dans le mode d'emploi. Les instructions indiquées ci-dessous sont utilisées pour vous avertir des blessures personnelles ou des dégâts pouvant éventuellement se produire. Les avertissements ont été classifiés en trois catégories sur la base de situations potentiellement dangereuses. Respectez les consignes de sécurité indiquées par ces symboles pour éviter les blessures, la mort ou les dégâts matériels.

ATTENTION :
ATTENTION indique une situation potentiellement dangereuse qui, si elle n'est pas évitée, peut provoquer un décès ou des blessures graves.

PRÉCAUTION :
PRÉCAUTION indique une situation potentiellement dangereuse qui, si elle n'est pas évitée, peut provoquer des blessures mineures ou légères.

PRÉCAUTION :
PRÉCAUTION sans le symbole d'avertissement, indique une situation potentiellement dangereuse qui, si elle n'est pas évitée, peut provoquer des dégâts matériels.

REMARQUE : Les précautions de sécurité sont expliquées avec les pictogrammes suivants:

signifie interdiction. Indique des actions qui ne doivent pas être effectuées.

signifie exécution forcée. Indique des actions qui doivent être exécutées.

ATTENTION

- POUR RÉDUIRE LES RISQUES D'INCENDIE, D'ÉLECTROCUTION OU DE BLESSURES PERSONNELLES, OBSERVEZ LES PRÉCAUTIONS SUIVANTES:**
 - Utilisez cet appareil uniquement de la manière indiquée par le fabricant. Si vous avez des questions, contactez le fabricant.
 - Avant de réparer ou de nettoyer l'appareil, mettez-le hors tension sur le panneau de service et coupez le courant de rupture de service pour éviter que l'appareil ne soit remis sous tension accidentellement. Si le courant de rupture de service ne peut pas être coupé, fixez un moyen d'avertissement visible, comme une étiquette, sur le panneau de service.
- Pour réduire les risques d'incendie ou d'électrocution n'utilisez pas cet appareil avec un dispositif de commande de vitesse à semi-conducteurs.
- POUR RÉDUIRE LES RISQUES D'INCENDIE, D'ÉLECTROCUTION OU DE BLESSURES PERSONNELLES, OBSERVEZ LES PRÉCAUTIONS SUIVANTES :**
 - Les travaux d'installation et le câblage électrique devront être effectués par une ou des personnes qualifiées, conformément aux codes et normes applicables, y compris la construction anti-incendie.
 - De l'air en suffisance doit être prévu pour la bonne combustion et l'évacuation des gaz par la cheminée des équipements de combustion du carburant pour éviter les décharges en retour. Suivez les directives du fabricant de l'appareil de combustion ainsi que les normes de sécurité comme celles publiées par la National Fire Protection Association (NFPA), The American Society for Heating, Refrigeration, Air Conditioning Engineers (ASHRAE) et les autorités du code local.
 - Si vous découpez ou percez un mur ou un plafond, n'endommagez pas le câblage électrique ou les autres installations dissimulées.
 - Les ventilateurs à conduite doivent toujours être évacués vers l'extérieur.

4. POUR RÉDUIRE LES RISQUES D'INCENDIE, UTILISEZ UNIQUEMENT DES CONDUITES MÉTALLIQUES.

5. Cet appareil doit être mis à la terre.

- Installez cette hotte d'aspiration sur une chemise. Vérifiez si la hotte est bien en place, car toute installation incorrecte peut entraîner le desserrement et la chute de la hotte.
- Ne branchez que sur une source d'alimentation secteur de 120 volts car sinon la hotte d'aspiration risque de provoquer un incendie, une électrocution et des dégâts.

PRÉCAUTION

- Pour ventilation générale uniquement. Ne pas utiliser pour évacuer des substances ou des vapeurs dangereuses ou explosives.
- Pour réduire les risques d'incendie et pour évacuer correctement l'air, veillez à conduire l'air vers l'extérieur. N'évacuez pas l'air dans des espaces comportant des murs et des plafonds ou dans les greniers, les espaces confinés ou les garages.
- Lisez l'étiquette des spécifications de cet appareil pour des informations et renseignements supplémentaires.
- Utilisez uniquement cet appareil pour la ventilation de la cuisine.
- N'installez pas la hotte d'aspiration dans la salle de bains ou dans d'autres pièces humides car des électrocutions ou des dégâts peuvent se produire.
- Fixez correctement le filtre et les autres pièces. Une fixation incorrecte peut provoquer des blessures personnelles ou des dégâts matériels.
- Eloignez vos mains et les objets du ventilateur lorsqu'il tourne. La hotte d'aspiration pourrait vous blesser ou être elle-même endommagée.

NOMENCLATURE

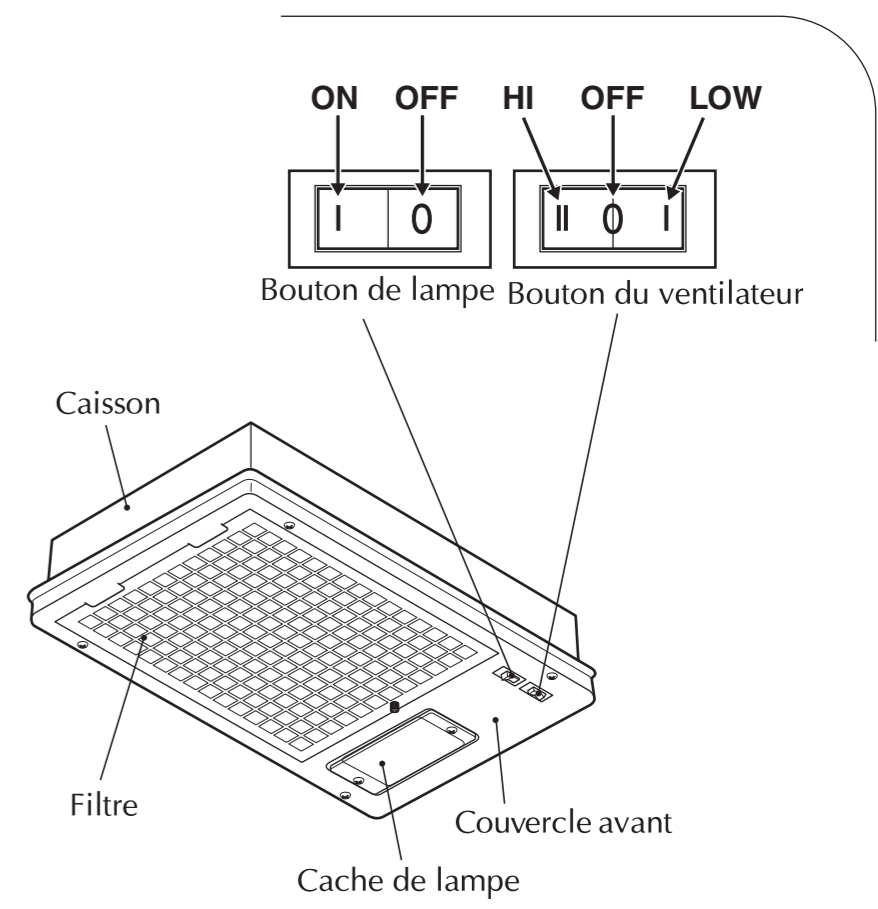

ACCESSOIRES

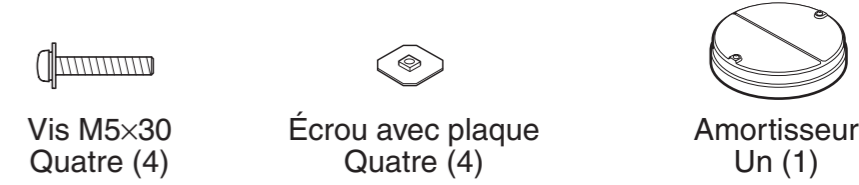

EMPLACEMENT DE LA HOTTE D'ASPIRATION

- La hotte d'aspiration doit être installée directement au-dessus de la cuisinière.
- Une distance minimum de 24" doit être prévue entre la surface de cuisson et le bas de la hotte d'aspiration.
- Le poids total de la hotte d'aspiration BUF-04J est : BUF-04J --- 8 lbs. (3,5 kg)
- L'alimentation électrique requise est de : CA120 V, 60 Hz, 0,7 Amp

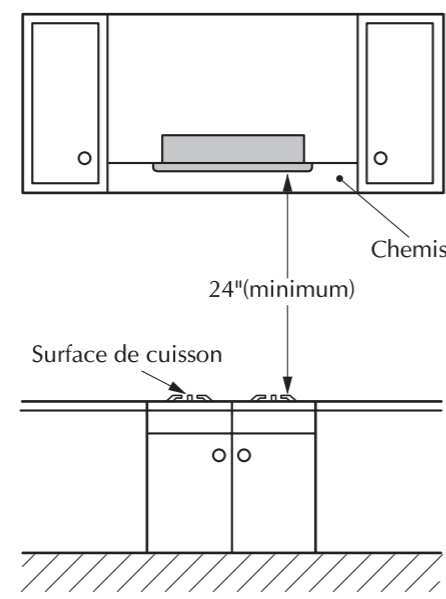

PRÉCAUTION :

- Vérifiez que la hotte d'aspiration est correctement installée, une installation incorrecte peut entraîner le détachement de la hotte d'aspiration et l'appareil pourrait tomber.
- Pour vous protéger les mains, mettez des gants de travail lorsque vous installez la hotte d'aspiration.

TAILLE ET DIMENSIONS



SCHÉMA DE CÂBLAGE



INSTALLATION

1. PRÉPARATION

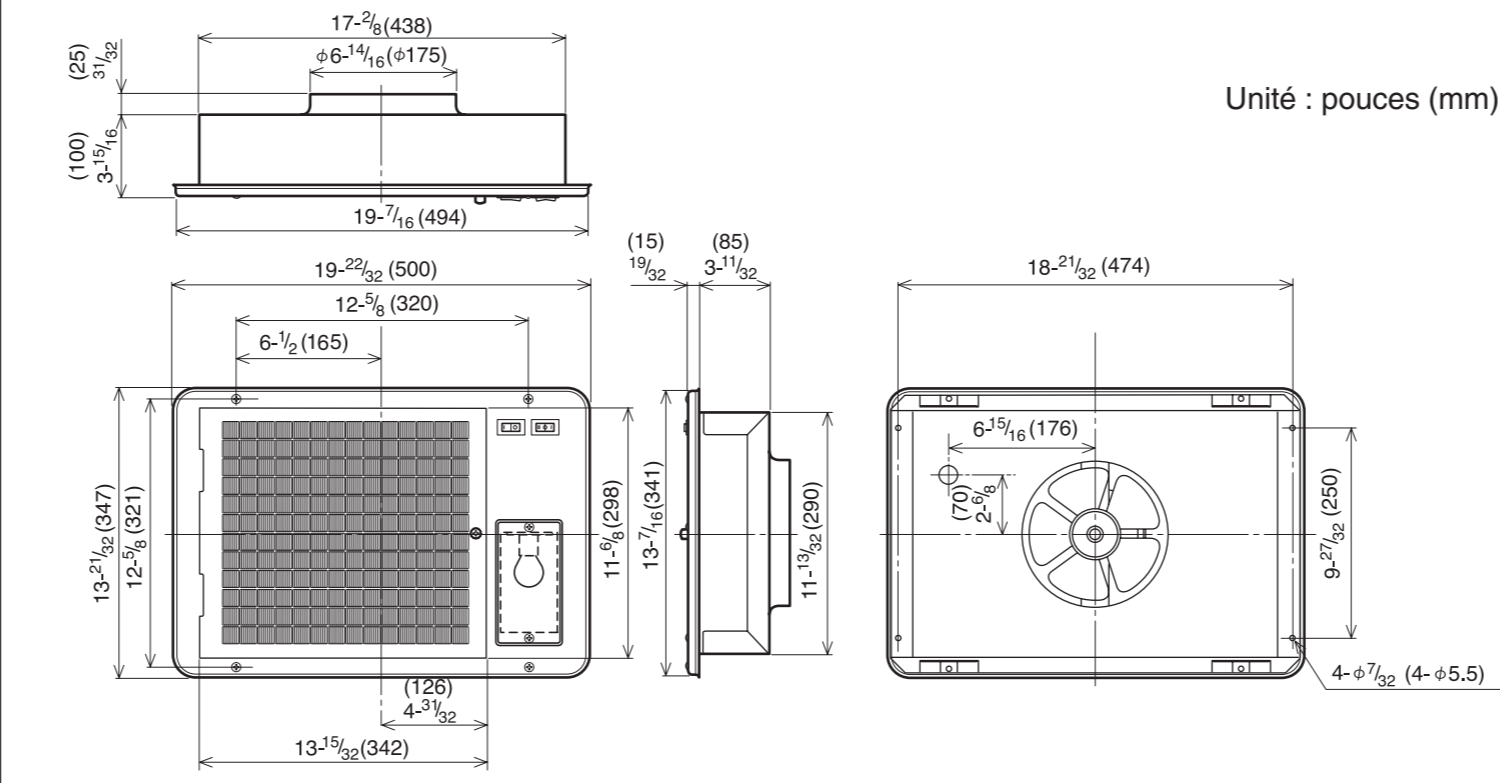
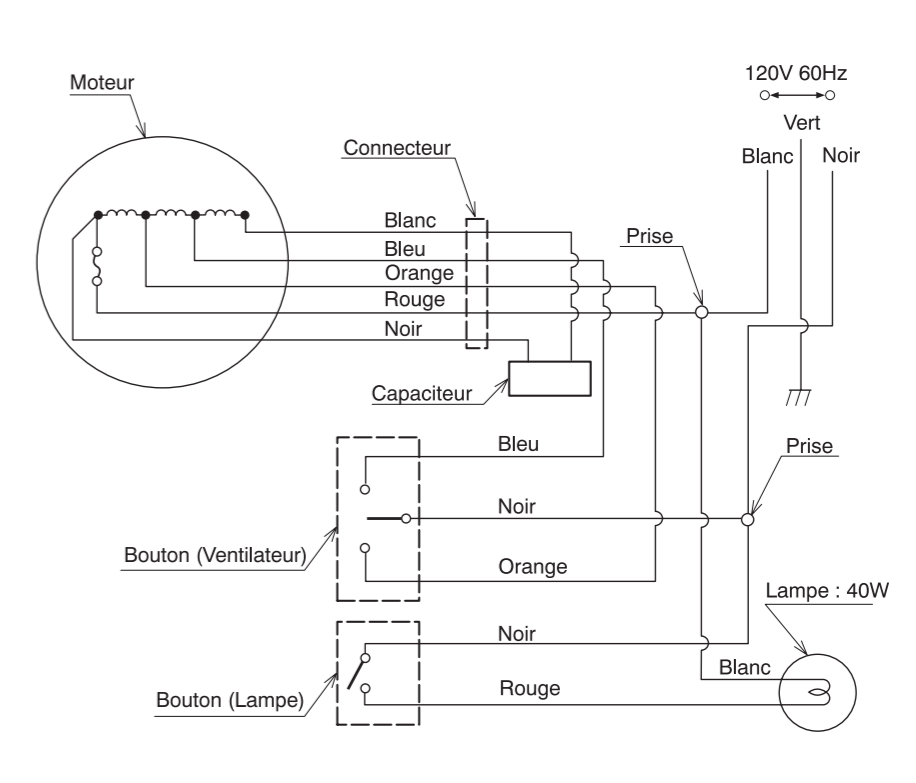
ATTENTION :

- Si la hotte d'aspiration n'est pas correctement installée, elle peut se détacher et tomber.
- Assurez-vous que la conduite métallique n'entre pas en contact avec d'autres matériaux de revêtement, ceci pouvant provoquer un incendie ou une électrocution.

1 Vérifiez si la hotte d'aspiration évacue verticalement ou horizontalement (conduite ronde de 7"). Pour l'évacuation verticale ou horizontale, faites passer la conduite entre l'emplacement de la hotte et une garniture de toit ou une garniture de mur. Pour obtenir les meilleurs résultats, utilisez un minimum de transitions ou de coudes. Pensez bien à fixer un cache de plafond ou un cache mural pour éviter toute fuite d'eau.

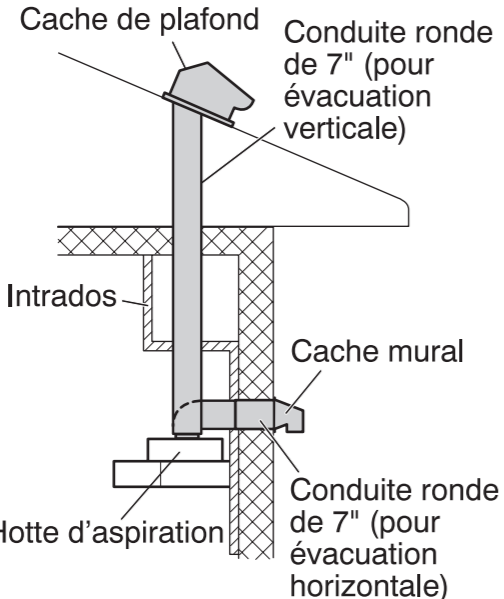

2 La hotte d'aspiration doit être montée sur une chemise ayant les dimensions suivantes. Installez la chemise solidement après avoir vérifié que la taille de l'ouverture de la chemise est la même que sur la figure ci-dessous.

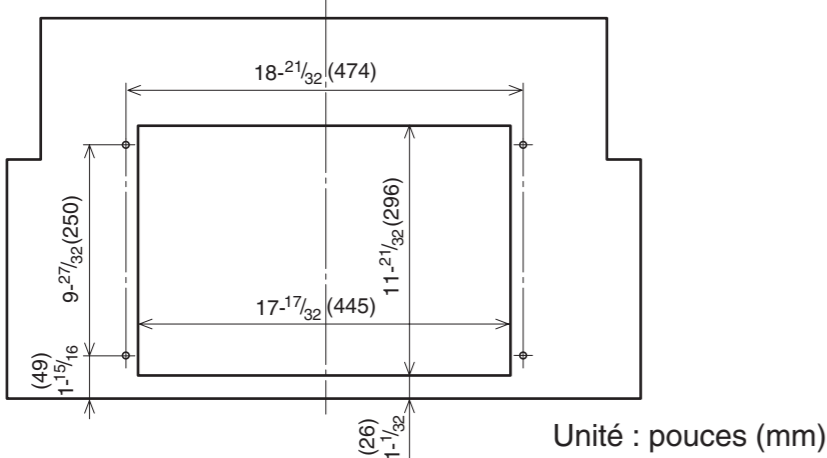

PRÉCAUTION :

La chemise doit être installée sans jeu. Si la chemise n'est pas installée correctement, la hotte d'aspiration risque de se détacher et de tomber.

3 Placez le câblage domestique entre le panneau de service et l'emplacement de la hotte.

4 Préparez la hotte d'aspiration.

(1) La hotte d'aspiration est livrée avec l'amortisseur accessoire emballé à l'intérieur. Déposez le couvercle avant en retirant les 4 vis de fixation, puis sortez tout d'abord l'amortisseur.

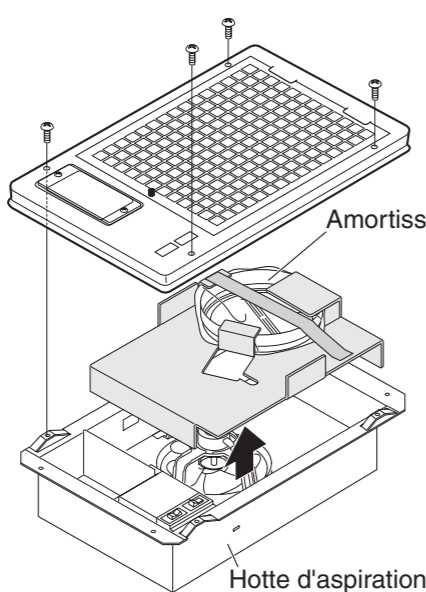

(2) Placez l'amortisseur sur l'orifice d'échappement et fixez-le avec du ruban adhésif non inflammable, par exemple du ruban pour conduite, etc. (non fourni).

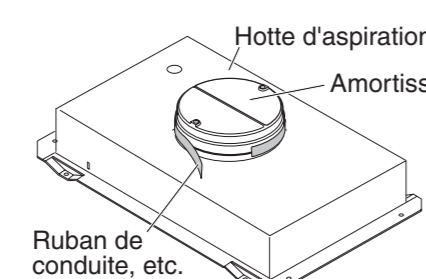

Remarque : La hotte d'aspiration peut également fonctionner sans l'amortisseur.

2. MONTAGE DE LA HOTTE D'ASPIRATION

PRÉCAUTION :

Pour éviter que l'humidité de l'air ne pénètre par l'orifice mural, pensez bien à installer un isolant mural pour colmater complètement la pose de la conduite.

1 Saisissez la hotte d'aspiration et alignez les 4 orifices de vis de la chemise sur ceux de la hotte d'aspiration, puis fixez à fond à l'aide des vis fournies (M5 x 30).

Remarque : Serrez bien toutes les vis et tous les écrous à fond.

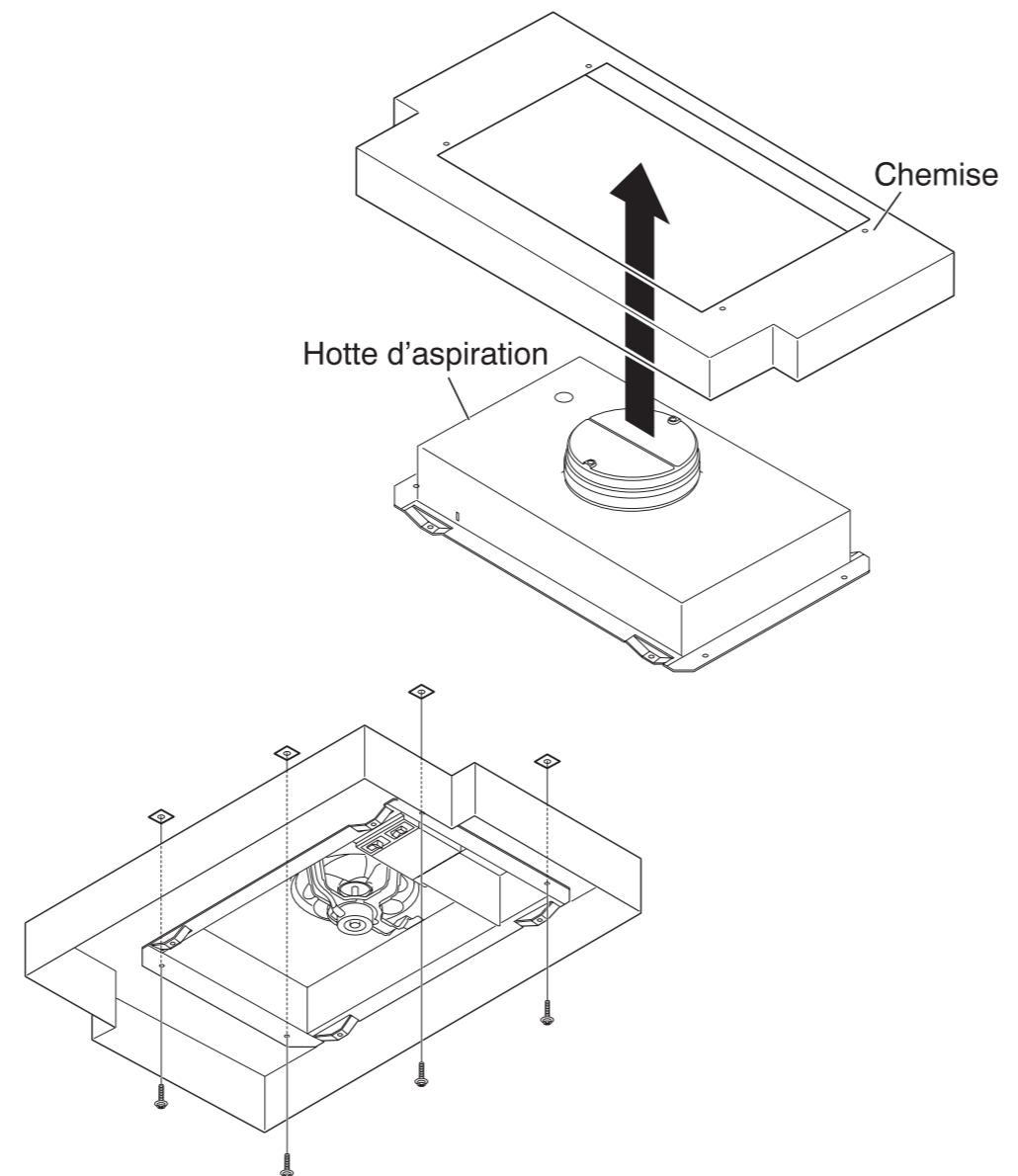

2 Vérifiez que le haut de l'orifice d'échappement est inséré dans le fond de la conduite ronde de 7", puis serrez bien et étanchez le joint de conduite à l'aide de ruban adhésif non inflammable, par exemple du ruban pour conduite, etc. (non fourni).

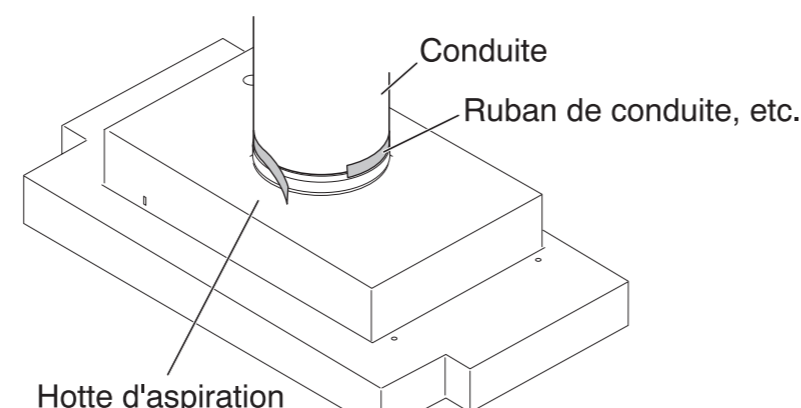

Remarque : En cas d'évacuation horizontale avec l'amortisseur fourni, faire attention au mouvement du clapet intérieur de l'amortisseur.

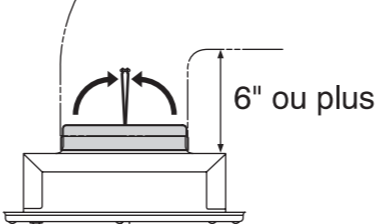

3. CONNEXION DES CÂBLES D'ALIMENTATION

ATTENTION :

- Le câblage électrique devra être effectué par une ou des personnes qualifiées, conformément aux codes et normes applicables, y compris la construction anti-incendie. Des travaux effectués par une personne non qualifiée peuvent provoquer un incendie, une électrocution ou des blessures.
- Cette hotte d'aspiration fonctionne sur courant secteur 120 V. Ne la branchez pas sur une autre tension pour éviter de provoquer un incendie, une électrocution ou des dégâts matériels.

1 Retirez l'écrou du connecteur de la conduite à l'extrémité du câblage d'alimentation.

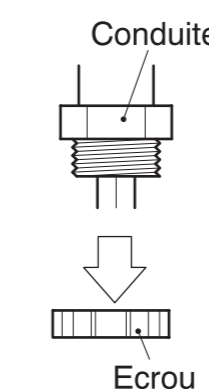

ATTENTION :

Veillez à mettre hors tension sur le panneau de service avant de procéder au câblage.

2 Retirez la vis qui fixe le couvercle des fils et retirez le couvercle.

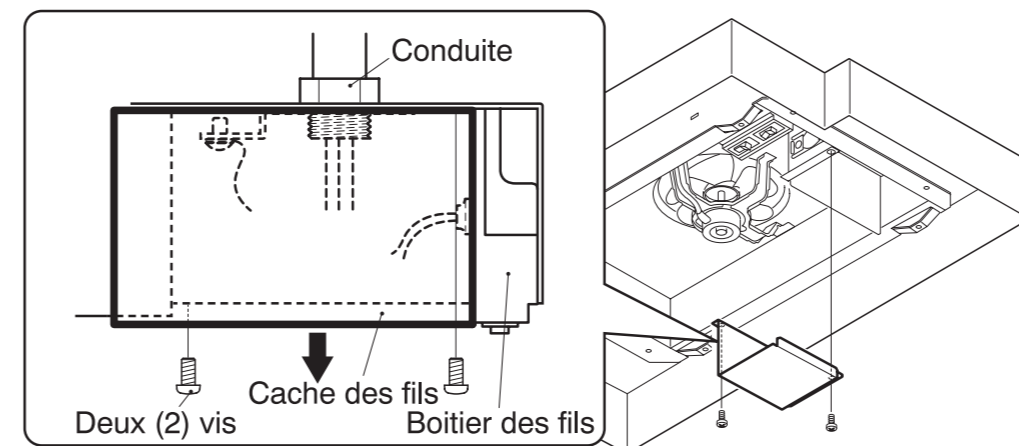

3 Connectez la conduite par l'orifice de connexion du corps à l'aide de l'écrou précédemment retiré.

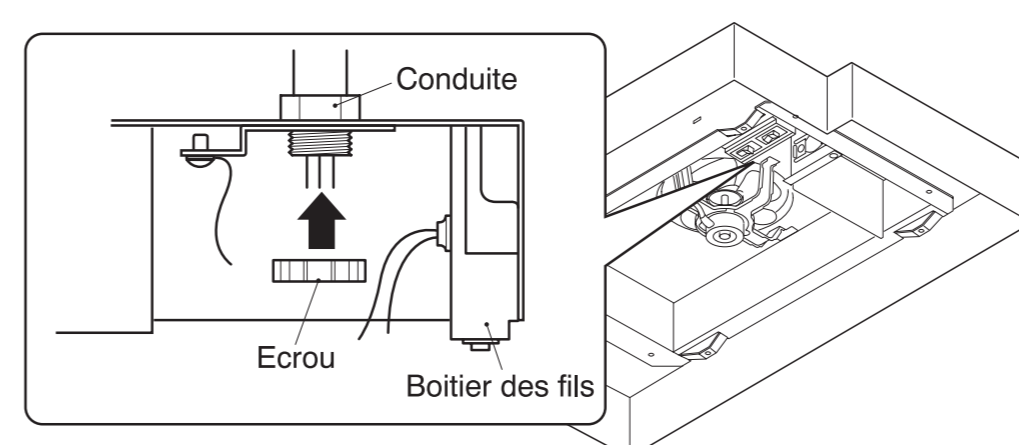

4 Connectez les fils électriques de la manière suivante : Serrez les fils bien fermement en utilisant des connecteurs de fils (non fournis).

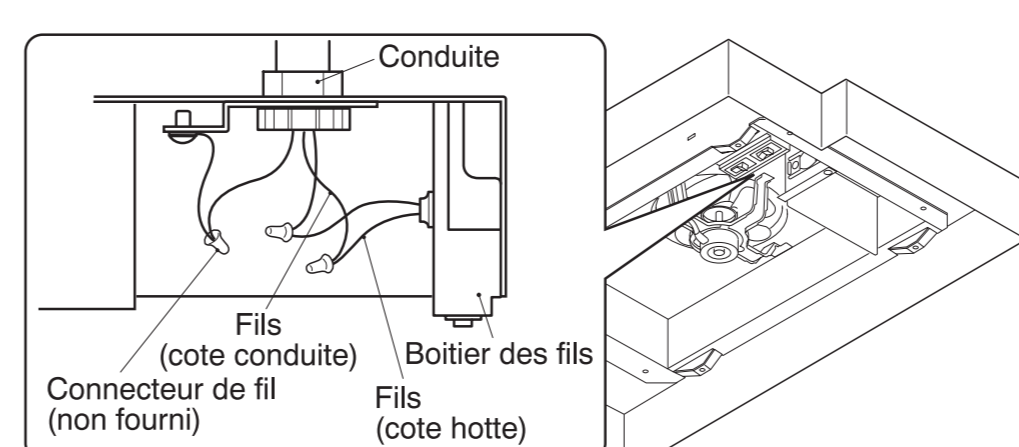

5 Remettez le couvercle des fils en place à l'aide de la vis que vous avez retirée précédemment. Veillez à ce que tous les fils soient connectés correctement et enfermés dans le compartiment de câblage.

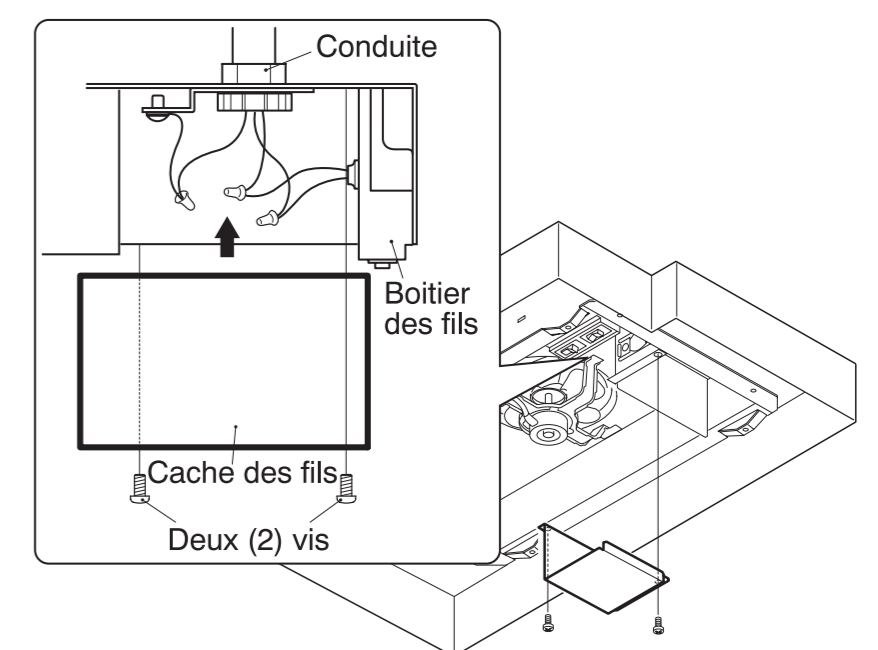

4. MONTAGE FINAL ET VÉRIFICATION

Une ampoule de 40 W (non fourni) peut être fixée sur cette hotte d'aspiration. Avant le montage final, mettez l'ampoule (ordinaire, avec diamètre de base de 17 mm, base intermédiaire) de 120 V - 40 W ou moins en place.

1 Montage
Remontez le couvercle avant à l'aide des 4 vis.

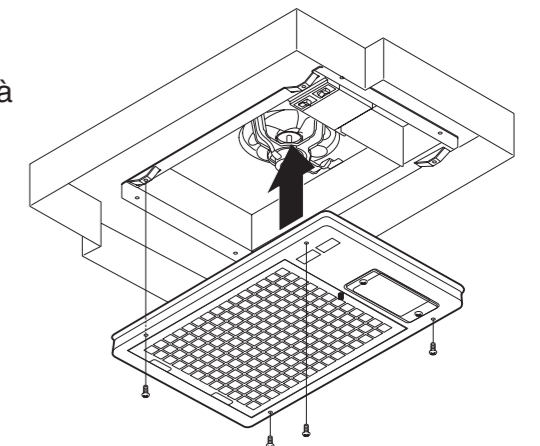

2 Vérification

- Mettez le circuit électrique de la hotte d'aspiration sous tension.
- Vérifiez si les interrupteurs et l'éclairage fonctionnent correctement. Reportez-vous en page 5 du mode d'emploi.
- Vérifiez les fonctions de ventilation dans les positions HIGH et LOW.
- Assurez-vous que la hotte d'aspiration n'émet pas de bruit anormal et/ou de vibrations.

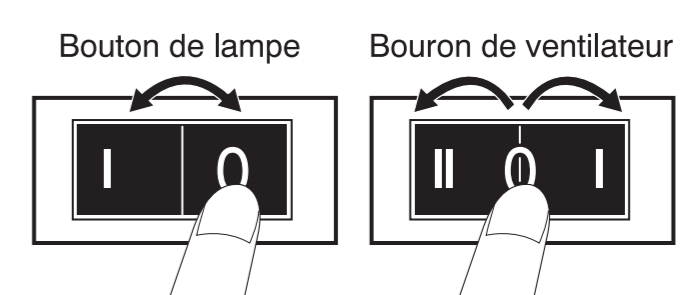

PRÉCAUTION :

- Pour éviter de vous blesser, éloignez vos mains et les objets du ventilateur lorsqu'il tourne.
- Mettez des gants de travail pour éviter de vous blesser.

5. Explications à l'utilisateur

- Expliquez le fonctionnement de cette hotte d'aspiration à l'utilisateur en vous référant au mode d'emploi.
- Le manuel d'installation et le mode d'emploi doivent être remis à l'utilisateur.